

BUTTERFLY VALVE, WAFER, CI BODY, DISC ST.+PTFE, PTFE SEAT (BUTK24-WA)
ПОВОРОТНЫЙ ЗАТВОР, МЕЖФЛАНЦЕВОЕ СОЕДИНЕНИЕ
КОРПУС ЧУГУН, ДИСК СТАЛЬ+ПТФЕ, СЕДЛО ПТФЕ (BUTK24-WA)
DN50-400, PN10/16

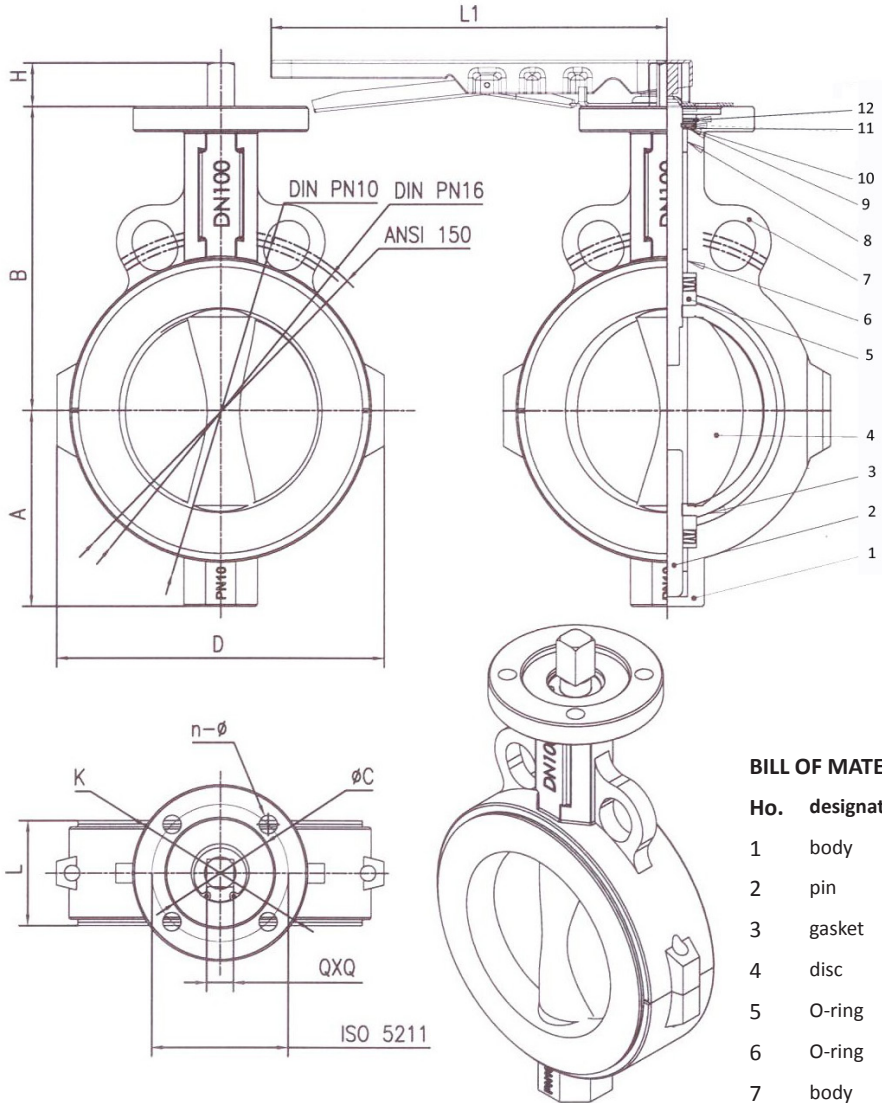

CREAUTZ



BILL OF MATERIALS / СПИСОК МАТЕРИАЛОВ

No.	designation	часть	Исп. DI/чугун
1	body	корпус	DI/чугун
2	pin	ось	нерж. 416
3	gasket	уплотнение	NBR+PTFE
4	disc	диск	WCB+PTFE
5	O-ring	уплотнение	FRP/стеклопластик
6	O-ring	уплотнение	FRP/ стеклопластик
7	body	корпус	DI/чугун
8	O-ring	уплотнение	FRP/ стеклопластик
9	gasket	уплотнение	steel/сталь
10	retainer ring	стопорное кольцо	steel/сталь
11	gasket	уплотнение	steel/сталь
12	retainer ring	стопорное кольцо	steel/сталь

SIZES / РАЗМЕРЫ

DN	A	B	D	L	L1	H	K	ISO 5211	N-φ	QxQ	ФС	Torque (Nm)	PN16
50	65	138	112	47	240	30	65/90	50/70	4-M6/8	11*11	55	18-25	Design/Дизайн API609
65	72	140	125	50	240	30	65/90	50/70	4-M6/8	11*11	55	25-35	Face to face/ Длина API609
80	85	140	142	50	240	30	65/90	50/70	4-M6/8	11*11	55	38-52	Shell test/ Исп. корпуса 24 бар
100	105.5	175	168	55.5	265	30	65/90	50/70	4-M6/8	14*14	55	64-85	Seal test/ Исп. уплотн. 17,6 бар
125	120.5	175	202	59	265	30	90	70	4-M8	14*14	55	90-110	Max temp./ Макс. темп. 150°C
150	137	189	230	59	265	30	90	70	4-M8	17*17	55	120-140	Min. temp./ Мин. темп. -20°C
200	169	230	283	63	366	35	90/125	70/102	4-M8/10	17*17	58	250-350	Connection/ Соединение EN 1092-1
250	202	230	344	68	366	38	125	102	4-M10	22*22	72	350-400	Testing/ Испытание API598
300	236.5	302	497	73	366	38	150	125	4-M12	27*27	72	450-580	
350	251	333	470	86	366	45	150	125	4-M12	28*28	72		
400	311	418	568	91	366	45	150	125	4-M12	28*28	72		