

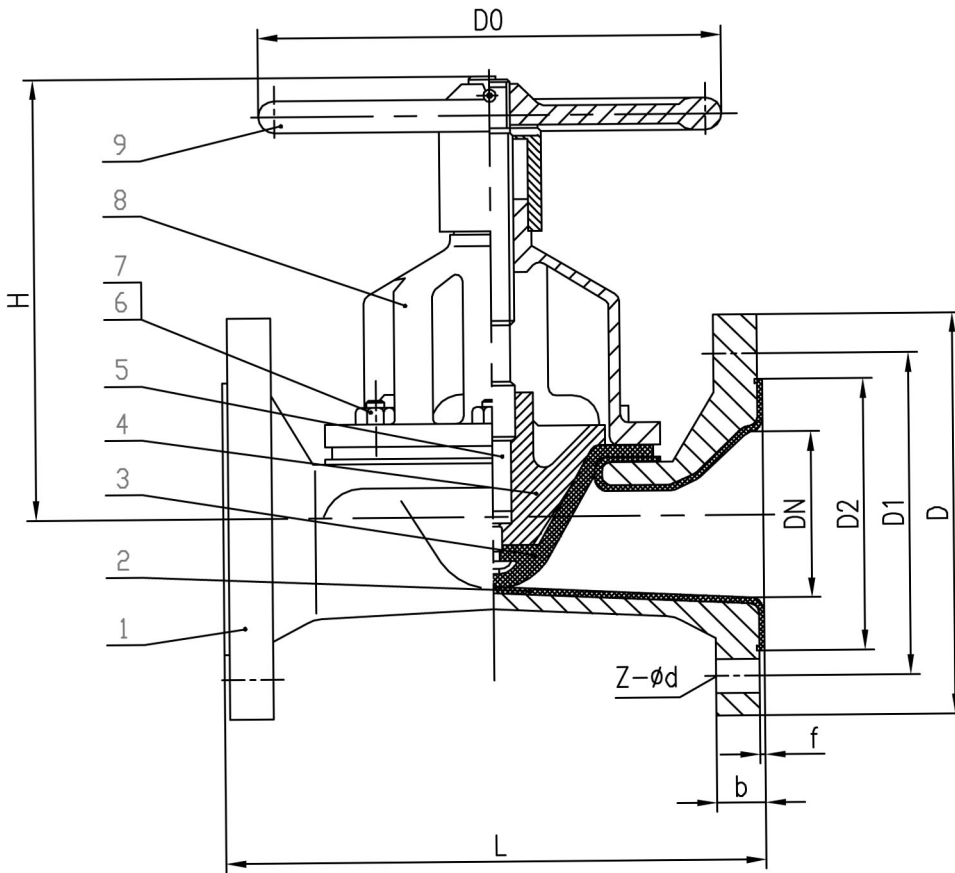

CREAUTZ

DIAPHRAGM VALVE DIRECT, FLANGED, CI (REGF71-FL)
КЛАПАН ДИАФРАГМЕННЫЙ ПРЯМОТОЧНЫЙ
ФЛАНЦЕВОЕ СОЕДИНЕНИЕ, ЧУГУН (REGF71-FL)
DN20-400, PN10



BILL OF MATERIALS / СПИСОК МАТЕРИАЛОВ

Но	part	часть	Исп. чугун
1	body	корпус	CI/чугун
2	body lining	покрытие корпуса	CR/CSM*
3	diaphragm	мембрана	CR/CSM*
4	disc	диск	CI/чугун
5	stem	шток	ASTM A216 WCB
6	bolt	болт	ASTM A216 WCB
7	nut	гайка	ASTM A216 WCB
8	bonnet	крышка	CI/чугун
9	handwheel	штурвал	CI/чугун

* CSM - аналог гипалон



DIAPHRAGM VALVE DIRECT, FLANGED, CI (REGF71-FL)
КЛАПАН ДИАФРАГМЕННЫЙ ПРЯМОТОЧНЫЙ
ФЛАНЦЕВОЕ СОЕДИНЕНИЕ, ЧУГУН (REGF71-FL)
DN20-400, PN10



CREAUTZ

SIZES / РАЗМЕРЫ

DN	L	D	D1	D2	Z-d	f	b	H (closed)	H (open)	D0	кг
20	117	105	75	58	4-14	2	18	150	162		
25	127	115	85	68	4-14	2	18	150	162	120	3,5
32	146	140	100	78	4-18	2	18	152	180	120	5
40	159	150	110	88	4-18	3	18	152	180	120	6
50	190	165	125	102	4-18	3	18	163	198	120	8,5
65	216	185	145	122	4-18	3	18	205	227	230	16
80	254	200	160	138	8-18	3	20	220	252	230	22
100	305	220	180	158	8-18	3	20	262	300	280	34
125	356	250	210	188	8-18	3	22	290	335	280	43,5
150	406	285	240	212	8-22	3	22	368	427	368	74,5
200	521	340	295	268	8-22	3	24	410	470	483	112,5
250	635	395	350	320	12-22	3	26	479	569	483	192,5
300	749	445	400	370	12-22	4	26	550	650	560	296
350	787	505	460	430	16-22	4	26	550	650	560	
400	914	565	515	482	16-26	4	26			640	

PN10

Shell test/ Испытание корпуса, бар	10
Seal test/Испытание уплотн., бар	10
Design and manufacturing/ Дизайн	BS5156
Face to face/Длина	BS5156
Connection/ Соединение ANSI B16.1,BS4504	flanged/фланцевое
Testing/ Испытание	BS5156
Lining layer/ Нанесение покрытия	BS6755

