

**FORGED SWING CHECK VALVE, SOCKET WELDED/TH, FORGED STEEL/SS (CHEQ66-WE)  
 КОВАНЫЙ ОБРАТНЫЙ КЛАПАН ПОВОРОТНЫЙ, СВАРНОЕ/РЕЗЬБОВОЕ СОЕДИНЕНИЕ  
 КОВАННАЯ УГЛ./НЕРЖ.СТАЛЬ (CHEQ66-WE)  
 DN25-50, 800LB/ 900LB/ 1500LB (PN250)**

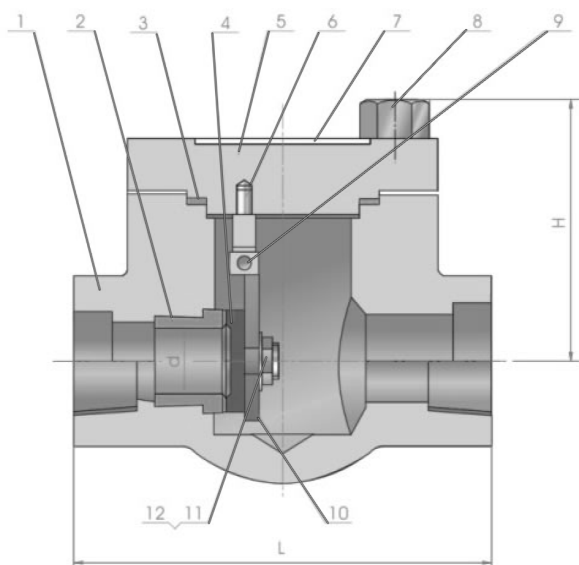

**CREAUTZ**



**BILL OF MATERIALS / СПИСОК МАТЕРИАЛОВ**

Но.	designation	часть	Исп. A105N
1	body	корпус	ASTM A105N
2	seat ring	седло	ASTM A276 420
3	gasket	уплотнение	нерж.304/графит
4	disc	диск	ASTM A276 420
5	bonnet	крышка	ASTM A105N
6	supporter	крепление	ASTM A276 304
7	nameplate	шильда	нерж.304
8	bolt	болт	ASTM A193 Gr. B7
9	pin	ось	ASTM A276 304
10	arm	держатель диска	ASTM A276 420
11	nut	гайка	ASTM A276 304
12	washer	шайба	ASTM A276 304

**SIZES / РАЗМЕРЫ PN150 (CLASS 800)**

DN,inch	d	L	H	кг
1/2	10	79	61	1.0
3/4	13.6	92	78	1.9
1	18	111	84	3.9
1 1/4	24	120	101	4.5
1 1/2	29	120	120	7.3
2	36.5	140	133	10.0

**Design / Дизайн**

Connection Std./ Соединение ASME B16.11	welded/сварное
Connection Std./ Соединение ASME B1.20.1	threaded/ резьбовое
Testing/ Испытание	API598
Shell test/ Испытание корпуса	PN x 1,5 бар
Seat test/ Испытание уплотнения	PN x 1,5 бар

**API602, BS5352**

Возможные исполнения клапана: LF2, F11, F22, F5, F304, F316, F304L, F316L

**SIZES / РАЗМЕРЫ PN250 (CLASS 900/1500)**

DN,inch	d	L	H	кг
1/2	10	111	79	3.0
3/4	13	111	79	3.6
1	17.5	120	97	4.3
1 1/4	23	120	105	6.1
1 1/2	30	140	120	8.8
2	35	178	140	12.6